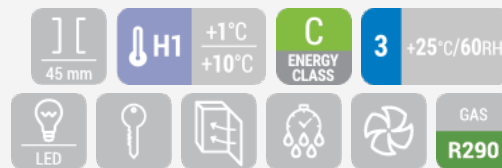

DRINKS | Vetrine bibite

DRINK COOLER ▶ LINEA DC ▶ PORTE A CERNIERA ▶ BIANCO

RCG 1350

CUSTOMIZATION AVAILABLE
 PERSONALIZZAZIONE DISPONIBILE

DETTAGLI



CARATTERISTICHE GENERALI

- Drink cooler verticale da 1000 Lt.
- Armadio in acciaio verniciato bianco sia interno che esterno
- Refrigerazione Ventilata
- Sbrinamento automatico a fermata compressore
- Schiumatura in Ciclopentano (45mm di spessore per lato)
- Termostato Digitale
- Guarnizione Estraibile
- Luce interna verticale LED (Con interruttore indipendente)
- Vetro rinforzato temperato di sicurezza con profilo in alluminio
- Doppio vetro anti-condensazione
- Porta autochiudente e serratura di serie
- Ripiani regolabili: 12 Pcs
- N.4 Ruote per un facile posizionamento
- Classe energetica: C

SPECIFICHE TECNICHE

Capacità	1081 L
Temperatura	H1 (+1°C-+10°C)
Consumo	5.6 kWh/24h
Potenza Nominale	460 W
Rumorosità	58 dB(A)
Peso Netto	179 Kg
Peso Lordo	197 Kg
Dimensioni Esterne (LxPxH mm)	1253x740x2040
Dimensioni Interne (LxPxH mm)	1163x543x1495
Dimensioni Imballo (LxPxH mm)	1278x760x2190
Quantità di carico 20'/40'/40'HQ	12/27/27

CERTIFICAZIONI



 RoHS

INGOMBRO PRODOTTO

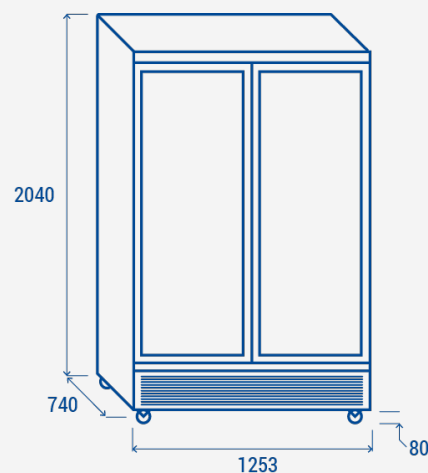
COOL HEAD EUROPE
 We make the world a cooler place

www.coolheadeurope.com